

AS-UC48

RÉFRIGÉRATEUR SOUS-COMPTOIR



Caractéristiques principales

Réfrigérant HC (sans CFC) et isolation en mousse

Thermostat électronique et affichage numérique de la température à DEL pour un contrôle précis et une lecture facile

Dégivrage automatique et évaporation de l'eau de condensation

Portes à fermeture automatique demeurant ouverte à 90 degrés

Joint magnétique remplaçable sans outil

Roulettes robustes préinstallées avec freins

L'arrière et les côtés peuvent être placés contre les murs

Extérieur : acier inoxydable

Intérieur : aluminium peint avec fond en acier inoxydable

Garantie

1 an pièces & main-d'oeuvre
5 ans sur le compresseur

Garantie prolongée disponible

AS-UC48

RÉFRIGÉRATEUR SOUS-COMPTOIR

Spécifications techniques

Dimensions du produit	49×30×36 in 1225×760×902 mm
Poids net	205 lbs/93 kg
Dimensions brutes	50×32×39 in 1265×800×970 mm
Poids brut	267 lbs/121 kg
Plage de température	33-41°F (0-5°C)
Tablettes ajustables	2
Capacité pi ³	12
Compresseur	Zel
Réfrigérant	R-290 (naturel)
V/Hz/Ph	115V/60Hz/1
Configuration NEMA	5-15P
Pays d'origine	Chine

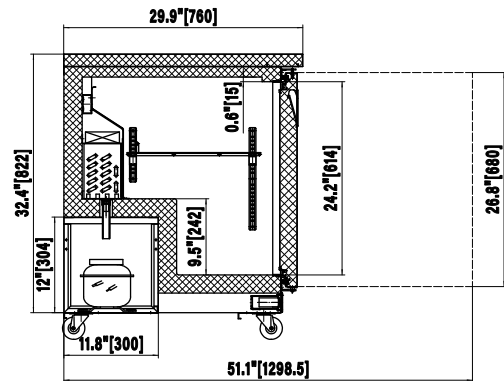
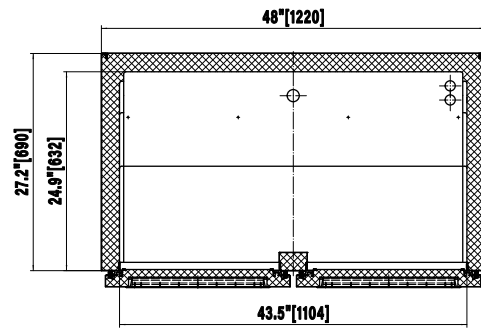
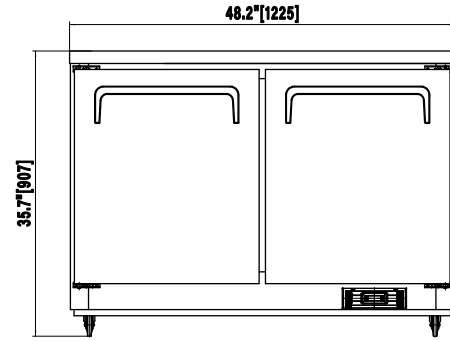

NEMA 5-15P



Intertek



ENERGY STAR



1-800-615-1057 / sales@arcticstarrefrigeration.com
www.arcticstarrefrigeration.com